

Nota: quedan algunas perforaciones sin utilizar.

Atornillar las correderas móviles contra el **borde trasero** del cajón con tornillos 18 x 16 (ver detalle)

Una vez armados los cajones, deslizarlos por las correderas fijas.

Ante cualquier consulta o reclamo, por favor anote el número de O.P. (número de partida) que figura en la etiqueta de la caja.
Atención al cliente: 0 - 800 - 222 - 5427

INSTRUCCIONES DE ARMADO

PLACARD PREMIUM 634 / puertas correzidas

Revisión 01

Folleto M3543

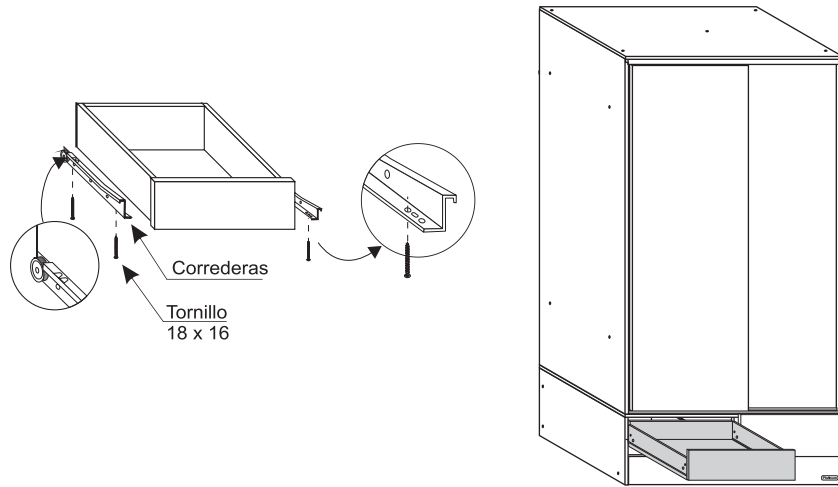

NIVELACIÓN

Si el piso del lugar donde el mueble ha sido instalado tiene algún desnivel, esto afectará al mueble provocando una desigualdad en la altura de las puertas y diferencias en la luz de separación de las mismas. Para solucionarlo fácilmente, coloque un pequeño suplemento entre el piso y la base del mueble (trozo de cartón o moneda) en el punto necesario, generalmente alguno de los vértices, hasta lograr corregir el defecto.

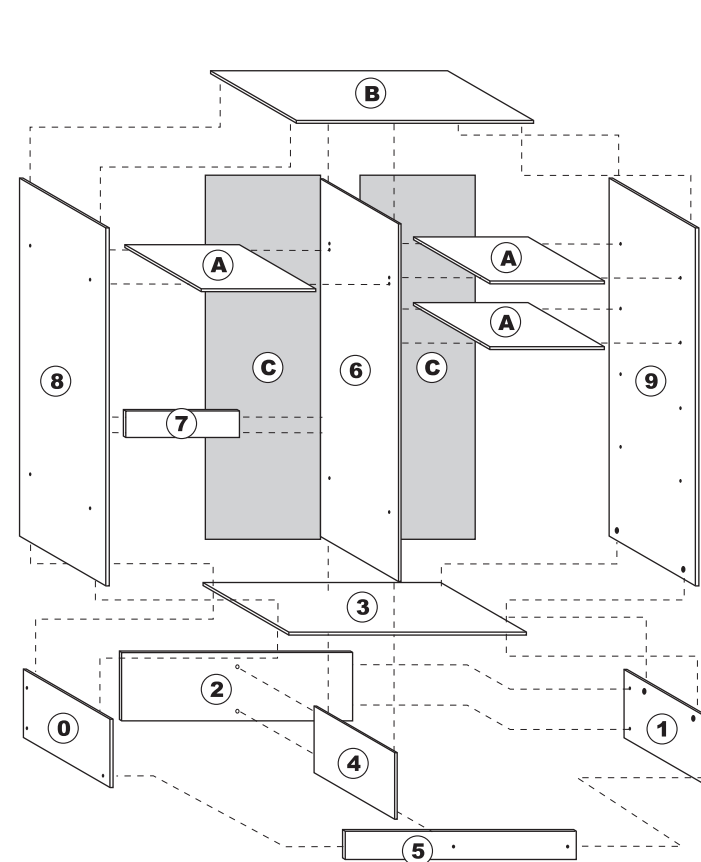
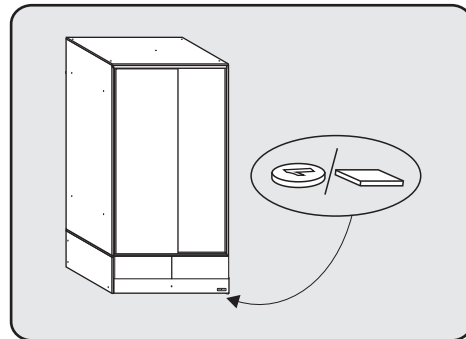
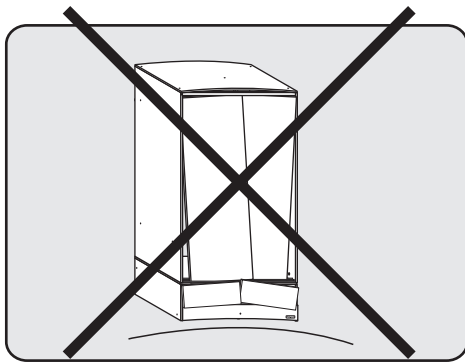

Puertas (izquierda, derecha)

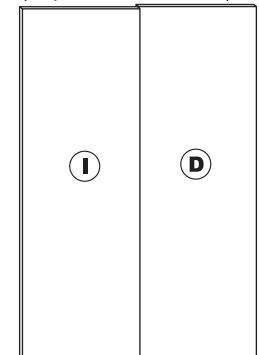

Cajón

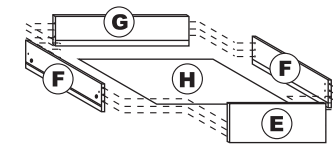

634 ARMAR ENTRE 2 Ó MÁS PERSONAS

Este mueble ha sido cuidadosamente diseñado y fabricado para cumplir con sus necesidades. Las principales piezas tienen etiquetas para facilitar su identificación. Para lograr una total satisfacción, prestar atención a las instrucciones.

DESCRIPCIÓN DE PIEZAS							
ITEM	DESIGNACIÓN	CANT.	CÓDIGO	ITEM	DESIGNACIÓN	CANT.	CÓDIGO
0	COSTADO IZQUIERDO INF.	1	S0634_0	A	ESTANTES	3	S0634_A
1	COSTADO DERECHO INF.	1	S0634_1	B	TECHO	1	S0634_B
2	ZÓCALO ATRÁS	1	S0634_2	C	TRASERAS CUERPO	2	S0634_C
3	PISO	1	S0634_3	D	PUERTA DERECHA	1	S0634_D
4	DIVISIÓN CAJÓN	1	S0634_4	E	FRENTES CAJÓN	2	S0634_E
5	ZÓCALO ADELANTE	1	S0634_5	F	LATERALES CAJÓN	4	S0634_F
6	DIVISIÓN	1	S0634_6	G	TRASERAS CAJÓN	2	S0634_G
7	TRAVESAÑO	1	S0634_7	H	FONDOS CAJÓN	2	S0634_H
8	COSTADO IZQ. SUPERIOR	1	S0634_8	I	PUERTA IZQUIERDA	1	S0634_I
9	COSTADO DER. SUPERIOR	1	S0634_9				

HERRAJES

ITEM	DESIGNACIÓN	CÓDIGO	CANT.	ILUSTRACIÓN
a	ADHESIVO VINÍLICO (tarugos/fondo cajón)	M2292	1	
b	ARANDELA	M2347	10	
c	BARRAL METÁLICO 576	M2489	2	
d	CLAVO	M2268	60	
e	CORREDERA 400 mm	M2188	2 jgos.	
f	KIT MANIJA PERFIL 1790 mm con tornillos	M2486	2 perf.	
g	KIT PLACARD PUERTAS CORREDIZAS	M2485	1	
	1 Riel superior			
	+ 2 tuercas			
	+ 4 tornillos (2 pasantes y 2 autoperforantes)			
	+1 Riel inferior con 4 tornillos (autoperforantes)			
	4 guías superiores de una rueda con 8 tornillos			
	4 ruedas inferiores con 16 tornillos			
h	LLAVE ALLEN (para tornillos Confirmat)	M2281	1	
i	LOGOTIPO	M2400	1	
j	MINIFIX 12 mm (para cajones)	M2159	4	caja perno
k	MINIFIX 15 mm	M2207	8	caja perno
l	PATÍN	M2473	6	
m	TOPE PUERTA 25 mm	M2488	2	
n	SOPORTE BARRAL	M2068	4	
o	TARUGOS	M2361	32	
p	TORNILLO EURO (correderas. fijas)	M2353	8	
q	TORNILLO CONFIRMAT	M2454	23	

14- Atornillar las ruedas inferiores, teniendo en cuenta las marcas para la ubicación.

15- Colocar las PUERTAS, comenzando por introducir la parte superior en el riel y luego la inferior.

Destrobar las ruedas inferiores y regular con Llave Allen hasta lograr la posición adecuada para que la PUERTA se desplace con facilidad.

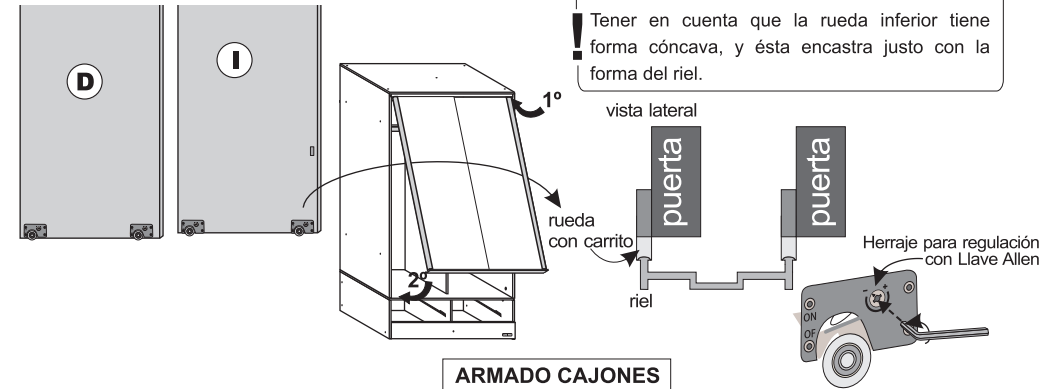

16- Colocar los FRENTES (E) en posición horizontal con las perforaciones hacia arriba y enroscar los pernos del minifix. En uno de los extremos de cada uno de los LATERALES CAJÓN (F), colocar 2 tarugos y 1 caja 12 mm en las perforaciones correspondientes. Unir los LATERALES al FRENTE, haciendo coincidir perforaciones con pernos y tarugos (tener en cuenta que el canal por donde se desliza el FONDO debe ir hacia adentro). Girar las "cajas" hasta que quede bien fija la unión.

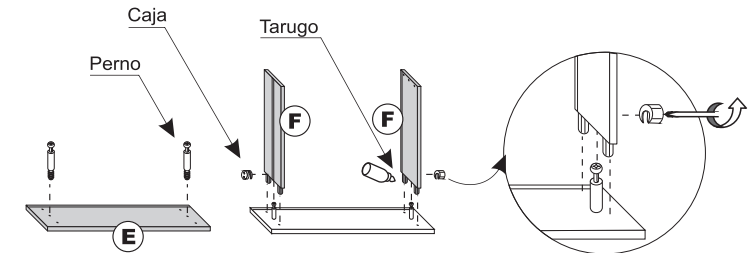

17- Deslizar el FONDO CAJÓN (H) por los canales correspondientes (debe colocar adhesivo en los canales para lograr una unión firme). Colocar los tarugos en las perforaciones de la TRASERA (G) y unir con los dos LATERALES. Luego atornillar con tornillos 19 x 40.

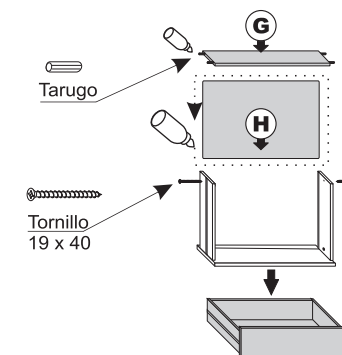

10- Presentar el riel inferior y atornillar

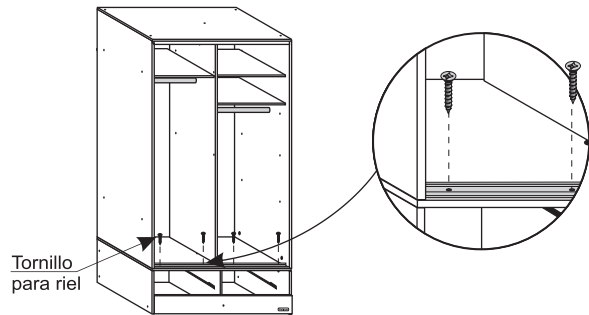

11- Atornillar los perfiles en las PUERTAS (D) e (I). En la cara interna, colocar los topes en la PUERTA (L) y atornillar con tornillos 4 x 14 (la posición esta indicada con un marcado en las puertas).

12- Seleccionar los herrajes de las PUERTAS, correspondientes a la parte superior y proceder a colocar (2 en cada puerta).

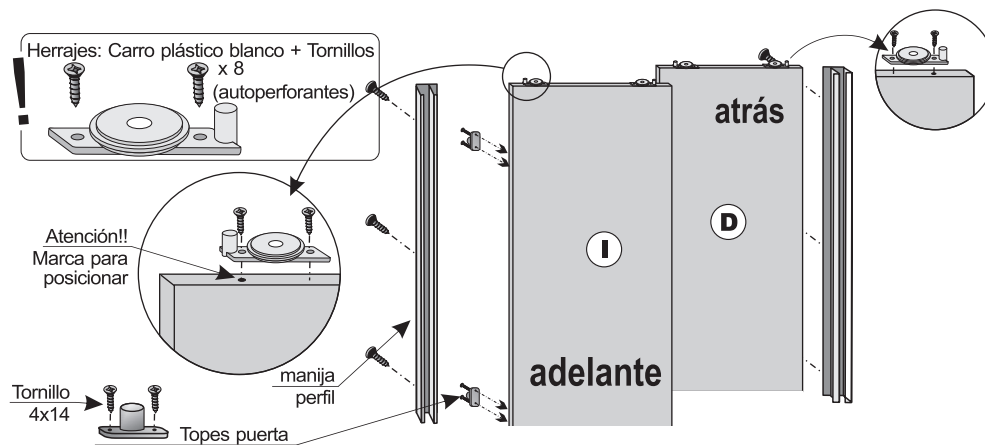

13- Seleccionar los herrajes de las PUERTAS correspondientes a la parte inferior y proceder a colocarlos. Antes de atornillar las ruedas inferiores en las PUERTAS, presionar la rueda hacia arriba y colocar la traba plástica roja de la izquierda en posición ON, tal como lo indica el dibujo.

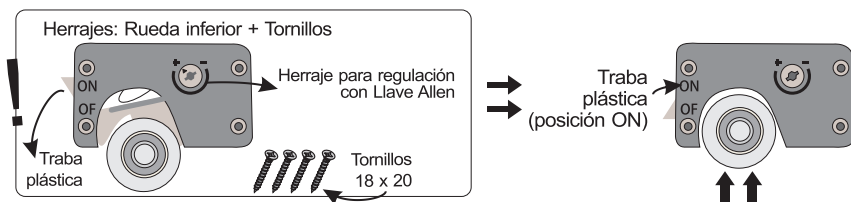

6

(r)	TORNILLO 4x14 (soporte barral y tope puerta)	M2266	8	
(s)	TORNILLO 18x16 (correderas móviles)	M2453	8	
(t)	TORNILLO 19x40 (cajón y mueble)	M2279	10	

ATENCIÓN

- A** Identifique las partes y separe los herrajes en grupos de piezas idénticas para facilitar el armado.
- B** Para protección de las piezas, use el cartón de la caja como superficie de trabajo.
- C** Herramientas requeridas: destornillador Phillips y martillo.

SISTEMA DE UNIÓN CON MINIFIX (CAJA Y PERNO)

¡IMPORTANTE!

Debe quedar bien ajustado

Perno de unión

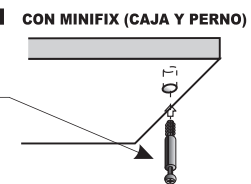

¡IMPORTANTE!

La flecha debe indicar la dirección del perno

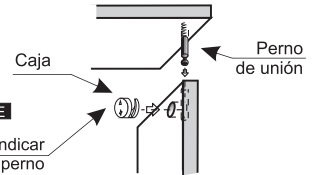

ARMADO CAJONERA

1- Atornillar las correderas en los COSTADOS INFERIORES (0) y (1) con tornillos euro. Clavar los patines en los COSTADOS. Unir los COSTADOS al ZÓCALO ATRÁS (2) con tornillos Confirmat y ajustar con Llave Allen.

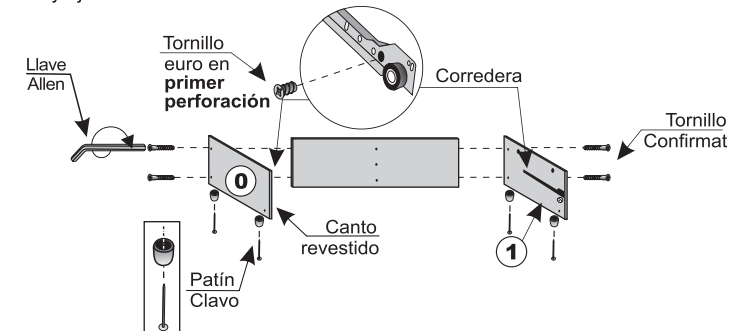

2- Atornillar las correderas y colocar tarugos y patines en la DIVISIÓN (4). Atornillar al ZÓCALO ATRÁS (2).

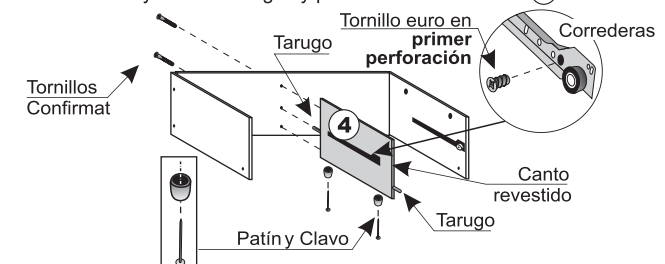

3- Atornillar el ZÓCALO ADELANTE (5) a los COSTADOS y DIVISIÓN con Confirmat. Colocar el logotipo a presión.

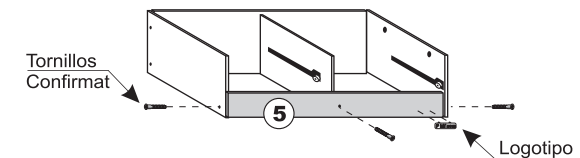

3

ARMADO CUERPO

4- Colocar tarugos en las perforaciones del TRAVESAÑO (7).

Atornillar el TRAVESAÑO (7) y luego los ESTANTES (A) a la DIVISIÓN (6) y los COSTADOS (8) y (9) con tornillos Confirmat (comenzar por el estante de la izquierda).

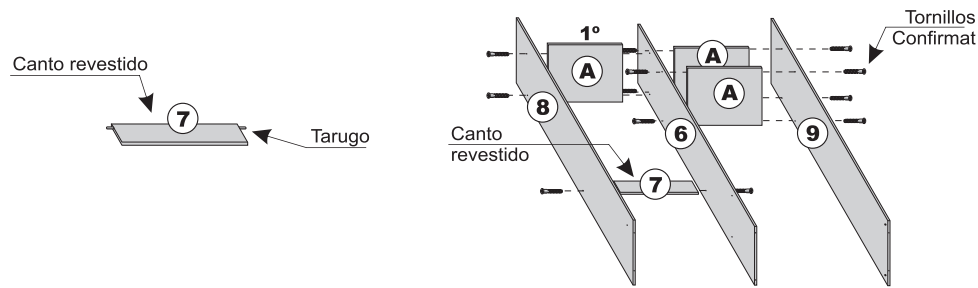
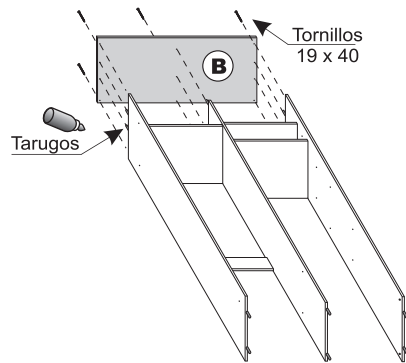
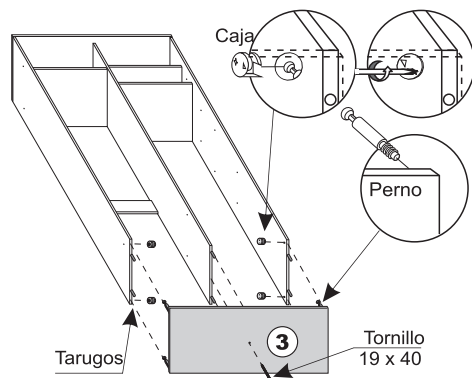
**5-** Colocar tarugos en los extremos de los COSTADOS (8) y (9) y de la DIVISIÓN (6). Ubicar el TECHO (B) haciendo coincidir tarugos con perforaciones y atornillar con 19x40.**6-** Colocar cajas y tarugos en las perforaciones de los COSTADOS (8) y (9) y la DIVISIÓN (6). Colocar pernos en el PISO (3). Unir mediante sistema de unión minifix los COSTADOS y con tornillo 19x40 la DIVISIÓN.

4

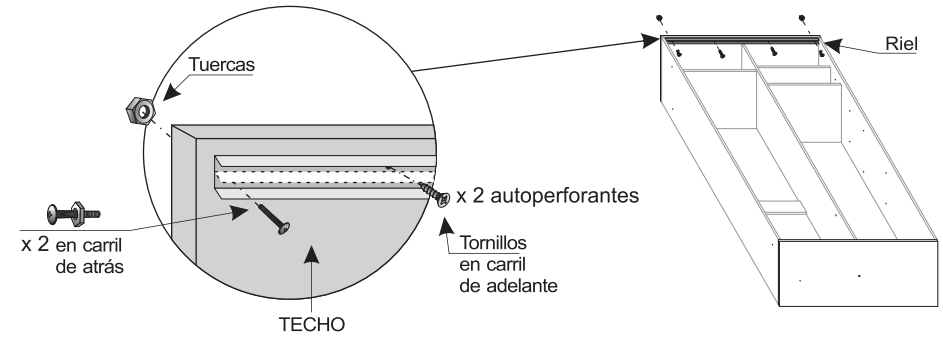
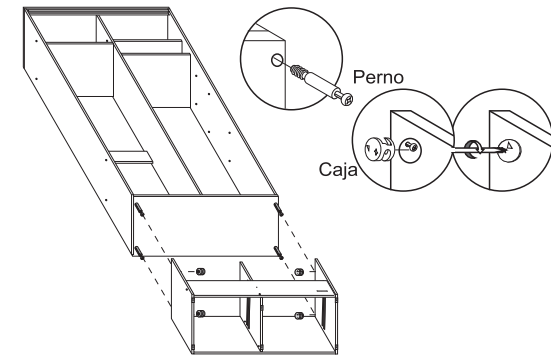
7- Presentar el riel superior en el TECHO y atornillar con tornillos y tuercas, (en el carril de atrás, en los extremos). Luego situar los tornillos auto perforantes en el carril de adelante, al centro y ajustar.**8-** Acostar la cajonera. Colocar pernos en el PISO (3) y cajas en los COSTADOS (0) y (1) Unir la cajonera al cuerpo.**9-** Parar el mueble con precaución.

Clavar las TRASERAS (C) procurando que queden a escuadra para asegurar la estabilidad del mueble. Colocar soportes barral en las perforaciones correspondientes y atornillar con 4 x 14. Luego ubicar los barrales.

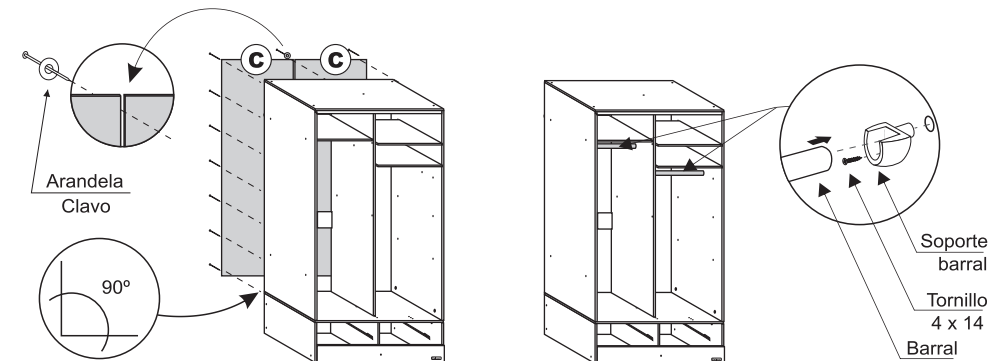

5